

 **inda**<sup>®</sup>

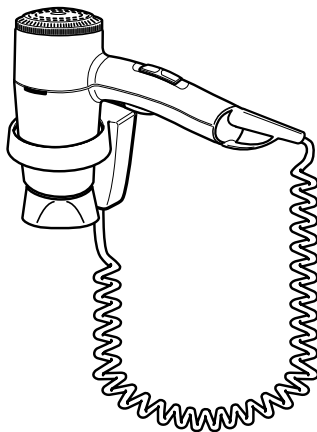

**Art. A04520WW**  
**1200 W**



IP 20



RoHS

**INDA srl - Via dell' industria, 41**  
**I - 24040 Pagazzano (BG)**  
**Tel. 0039 0363 38061**  
**Fax 0039 0363 070035**

**[www.inda.net](http://www.inda.net)**  
**[info@inda.net](mailto:info@inda.net)**

|  |                        |                |
|--|------------------------|----------------|
| Tensione alimentazione / Voltage       | مقياس التيار الكهربائي | 220 - 240 V    |
| Frequenza rete / Mains Frequency       | الموجة الرئيسية        | 50 - 60 Hz     |
| Potenza assorbita / Power              | الطاقة                 | 180/600/1200 W |
| Termostato sicurezza / Thermal cut-out | النموذج الحراري        | SI / Yes/ نعم  |

## ATTENZIONE

*Non collocate o appoggiate l'asciugacapelli sopra lavelli, vasche, docce o altro dove possa esservi anche eccezionalmente acqua.*

## IMPORTANT

*Do not instal or even leave the hair dryer on sinks, baths or showers or anywhere else where there may be water.*

## ATTENTION

*Ne jamais installer ni utiliser le sèche-cheveux à proximité d'un point d'eau (lavabo, baignoire, douche...).*

## ACHTUNG

*Montage des Haartrockners und Ablegen des Hebels bei Waschbecken, Wannen, Duschen, sowie generell im Spritzbereich von Wasser verboten.*

## LET OP

*Plaats de haardroger niet op - of boven een wastafel, badkuip, douche of andere plaatsen waar hij nat kan worden.*

## ATENCION

*No colocar o apoyar el secador de cabello cerca de lavabos, bañeras, duchas u otros lugares con agua.*

## ATENÇÃO

*Não colocar o secador de cabelo apoiado ou sobre lavatórios, banheiras, duchas ou outros locais onde possa existir eventualmente água.*

## تنبيه

يجب عدم وضع مجفف الشعر أو إسناده على مصارف الأحواض أو الأحواض أو أحواض الاستحمام (الدش) أو غيرها حيث يمكن أن تتواجد مياه بصورة استثنائية.



**WARNING:**

- The installation must be performed exclusively by trained personnel in order to ensure compliance with the current safety regulations.
- Disconnect the power supply before working on the electrical system.
- For additional protection, the installation of a residual current device (RCD) having a rated residual operating current not exceeding 30mA is advisable in the electrical circuit supplying the bathroom. Ask your installer for advice.
- Make sure the electrical system is fitted with a device having a contact separation in all poles that provide full disconnection under overvoltage category III which provide a disconnection from the supply mains according national rules
- Make sure the unit is perfectly dry before using it.
- Do not use this appliance near bathtubs, showers, basins or other vessels containing water.
- Hairdryer must be fixed out of reach of a person taking a bath or shower. The appliance must be fixed so that the hand held part, when fully extended, is out of reach of a person taking a bath or shower.
- This appliance can be used by children from 8 years of age and over, and by persons with limited physical, sensory or mental abilities or who lack the relevant experience and knowledge, if they are suitably supervised or have been educated to use the appliance safely and made aware of the associated risks.
- Do not allow children to play with the appliance.
- Children must not perform cleaning and maintenance procedures unless supervised.
- Do not try to repair this electrical unit yourself, rather contact an authorized technician. If the supply cord is damaged, it must be replaced by the manufacturer, its service agent or similarly qualified persons in order to avoid a hazard. **INDA** will not take responsibility for any damages resulting from non compliance with the aforementioned requirement.
- Plug the hairdryer into an alternating current outlet only, and make sure that the voltage of your electricity supply is the same as that indicated on the rating plate of the appliance.
- Never put the appliance in a place where it could fall into water or in other liquids.
- Do not try to salvage an electrical appliance which has fallen into water.
- Turn the unit off when you put it down.
- Remember to check regularly that the air inlet and outlet grills are clean.

- Do not use hair-spray while the appliance is switched on.

### INSTALLATION:

The wall holder may be installed in one of two ways:

A = for fixed connection lead

B = for mobile connection lead

**Attention:** before installing the wall holder always switch off the general switch of your mains electricity.

Each time the appliance is opened, the switch must be used to disconnect the appliance.

The cable to connect to the power supply must be type H05VV-F 2x1,5 mm<sup>2</sup>.

#### Method A

- 1 Unscrew the screw **G** and remove the cover from the wall unit. (fig. 1)
- 2 Mark the fastening holes on the wall. Drill the wall with drill Ø 6. (fig.2)
- 3A Break the plastic membrane **D** so that the power supply conductor can pass through. (fig.3a)  
Connect the supply cable to terminal **E** using the cable clamp **F**. (fig.3a)  
Insert the dowels and fasten the rear part of the wall support to the wall with the screws provided. (fig.3a )
- 4 Apply the wall-support cover and fasten it with screw **G**. (fig.4).
- 5 Switch the power on at the mains switch. The hair dryer is now ready to use.

#### Method B

- 1 Unscrew the screw **G** and remove the cover from the wall unit. (fig. 1)
- 2 Mark the fastening holes on the wall. Drill the wall with drill Ø 6. (fig.2)
- 3B Break the plastic membrane **D**. (fig. 3b).  
Insert the dowels and fasten the rear part of the wall support to the wall with the screws provided (fig.3b).  
Connect the supply cable to terminal **E** using the cable clamp **F**. (fig.3b)
- 4 Apply the wall-support cover and fasten it with screw **G**. (fig.4).
- 5 Switch the power on at the mains switch. The hair dryer is now ready to use.

### USE and PRODUCT CARE:

Pushbutton **B** (Fig.0):

**ON**=On/Off (pressure must be maintained to operate the hairdryer)

Slide Switch **C** (Fig.0):

**Cool** = (low power)

**1** = (medium power)

**2** = (maximum power)

● When not in use, the mains switch on the wall holder **A** (Fig.0) should be in the "Off" position.

● The hairdryer requires no special care or attention.

● You can clean your appliance with a cloth dampened with water.

*ATTENTION: The cleaning of hairdryers with detergents, solvents, alcohol and other chemical products is strictly prohibited. When necessary, the air inlet grill should be cleaned with a soft brush or by vacuum cleaner.*

● If the hair-dryer overheats because of incorrect use or it is defective, it will stop automatically.

*In this case switch the support switch **A** (Fig.0) to position 0, let go of the hair-dryer switch **B** and remove the external cause of overheating.*

*After the appliance has cooled down for a few minutes it will be ready for use again.*



### **ATTENZIONE:**

● L'installazione deve essere eseguita solo da personale specializzato in modo che sia conforme alle norme di sicurezza vigenti.

● Prima di intervenire sull'impianto elettrico interrompere l'alimentazione.

● Per garantire una protezione supplementare si consiglia di installare nell'impianto elettrico, con il quale viene alimentato l'apparecchio, un interruttore differenziale con una corrente di intervento non superiore a 30 mA. Per maggiori informazioni rivolgersi all'elettrotecnico di fiducia.

● Assicurarsi che l'impianto elettrico sia dotato di un dispositivo con separazione dei contatti in tutti i poli che garantisca la disconnessione completa dalla rete elettrica nelle condizioni della categoria di sovratensione III, secondo le norme nazionali.

● Assicurarsi che l'apparecchio sia perfettamente asciutto prima di utilizzarlo.

● Questo asciugacapelli deve essere fissato fuori dalla portata di una persona che fa il bagno o la doccia.

*L'apparecchio deve essere fissato in modo tale che la parte tenuta in mano, quando è completamente estesa, sia fuori dalla portata di una persona che fa il bagno o la doccia*

● Il presente apparecchio può essere utilizzato dai bambini a partire da 8 anni di età e da persone dalle ridotte capacità fisiche, sensoriali o mentali, oppure con mancanza di esperienza e di conoscenza se si trovano sotto adeguata sorveglianza, oppure se sono stati istruiti circa l'uso dell'apparecchio in modo sicuro e se si rendono conto dei pericoli correlati.

● I bambini non devono giocare con l'apparecchio.

- *Le operazioni di pulizia e di manutenzione non devono essere effettuate dai bambini senza sorveglianza.*
- *Non utilizzare il vostro apparecchio se presenta un'anomalia.*
- *Non cercare di riparare l'apparecchio elettrico da soli, bensì rivolgersi ad un tecnico autorizzato. Se il cavo di alimentazione è danneggiato, deve essere sostituito dal produttore, dal suo agente di assistenza o da personale qualificato per evitare rischi. **INDA** declina ogni responsabilità per il mancato rispetto del suddetto obbligo.*
- *Collegate l'apparecchio solo a corrente alternata e controllate che la tensione di rete corrisponda a quella indicata sull'apparecchio.*
- *Non appoggiate l'apparecchio in un luogo dove potrebbe cadere nell'acqua o in un altro liquido.*
- *Non cercate di recuperare un apparecchio elettrico caduto nell'acqua.*
- *Spegnete sempre l'apparecchio quando viene appoggiato.*
- *Adoperate l'asciugacapelli in modo che le griglie di entrata e di uscita dell'aria non vengano mai ostruite.*
- *Quando l'apparecchio è acceso non usate spray per i capelli.*

## **INSTALLAZIONE:**

*Esistono due diversi metodi di installazione:*

*A = con allacciamento fisso*

*B = con allacciamento mobile*

**Attenzione:** *prima dell'installazione spegnere l'interruttore generale della rete.*

*Ogni volta che si apre l'apparecchio, l'interruttore deve essere azionato per scollegare l'apparecchio.*

*Il cavo per il collegamento alla rete di alimentazione, deve essere del tipo H05VV-F 2x1,5 mm<sup>2</sup>.*

### **Metodo A**

- 1** *Togliere il coperchio del supporto a muro svitando la vite **G** (fig. 1).*
- 2** *Contrassegnare sulla parete i fori di fissaggio.  
Forare la parete con punta  $\varnothing 6$ . (fig.2)*
- 3A** *Rompere la membrana in plastica **D** per il passaggio dei conduttori di alimentazione. (fig. 3a)  
Collegare il conduttore di alimentazione al morsetto **E** utilizzando il pressacavo **F**. (fig. 3a)  
Inserire i tasselli e fissare alla parete la parte posteriore del supporto a muro con le viti in dotazione. (fig. 3a )*
- 4** *Applicare il coperchio del supporto a muro e fissarlo con la vite **G**. (fig.4).*
- 5** *Accendere l'interruttore di rete. L'asciugacapelli è pronto per l'uso.*

## Metodo B

- 1 Togliere il coperchio del supporto a muro svitando la vite **G** (fig. 1).
- 2 Contrassegnare sulla parete i fori di fissaggio.  
Forare la parete con punta  $\varnothing 6$ . (fig.2)
- 3**B** Rompere la membrana in plastica **D**. (fig. 3b).  
Inserire i tasselli e fissare alla parete la parte posteriore del supporto a muro con le viti in dotazione. (fig.3b).  
Collegare il cavo di alimentazione al morsetto **E** utilizzando il pressacavo **F**. (fig.3b)
- 4 Applicare il coperchio del supporto a muro e fissarlo con la vite **G**. (fig.4).
- 5 Accendere l'interruttore di rete. L'asciugacapelli è pronto per l'uso.

## UTILIZZO e MANUTENZIONE:

Pulsante dell'asciugacapelli **B** (Fig.0):

**ON**=acceso/spento (tenere premuto per far funzionare l'apparecchio)

Commutatore **C** (Fig.0):

**Cool** = (potenza minima)

**1** = (potenza media)

**2** = (potenza massima)

- Quando l'asciugacapelli non viene usato, l'interruttore del supporto a muro **A** (Fig.0) deve essere posizionato sulla posizione "spento" (0).
  - L'apparecchio non richiede cure particolari.
  - Pulire l'apparecchio con un panno inumidito con acqua.
- ATTENZIONE: È assolutamente vietata la pulizia dell'asciugacapelli con detersivi, solventi, alcool e prodotti chimici vari. Se necessario, pulite la griglia di entrata dell'aria con un pennello o un aspirapolvere.
- In caso di surriscaldamento per utilizzo improprio o per apparecchio difettoso, l'asciugacapelli si arresta automaticamente.  
In questo caso intervenire posizionando l'interruttore del supporto **A** (Fig.0) sulla posizione 0, rilasciare l'interruttore dell'asciugacapelli **B** ed eliminare la causa esterna del surriscaldamento. Dopo pochi minuti di raffreddamento l'apparecchio sarà di nuovo pronto per l'uso.

**F**

## ATTENTION:

- L'installation doit être faite seulement par le personnel spécialisé de façon à que cela soit conforme aux normes de sécurité.
- Avant d'intervenir sur l'installation électrique couper l'alimentation.
- Pour garantir une protection optimale, il est conseillé d'installer dans

*l'installation électrique alimentant l'appareil un interrupteur différentiel avec une prise de courant différentielle ne dépassant pas 30 mA. Contactez votre électrotechnicien de confiance pour tout renseignement complémentaire.*

- *S'assurer que l'installation électrique est dotée d'un dispositif à séparation des contacts sur tous les pôles, pour assurer le débranchement de l'alimentation sur secteur dans les conditions de la catégorie de surtension III, conformément aux normes internationales.*
- *Vérifiez que l'appareil soit complètement sec avant de l'utiliser*
- *Le sèche-cheveux doit être fixé hors de la portée d'une personne qui prend un bain ou une douche.  
L'appareil doit être fixé de telle sorte que la partie tenue avec la main soit hors de la portée d'une personne qui prend un bain ou une douche et qui étendrait le bras.*
- *Il est requis un âge minimum de 8 ans pour l'utilisation de cet appareil.  
L'utilisation de cet appareil par des personnes aux capacités physiques, sensorielles ou mentales réduites est fortement déconseillée à moins qu'elles soient surveillées ou qu'elles aient été instruites correctement quant à l'utilisation de l'appareil de la part de tiers*
- *Les enfants ne doivent pas jouer avec l'appareil.*
- *Le nettoyage et l'entretien de l'appareil ne doivent pas être effectués par des enfants non surveillés.*
- *Ne pas tenter de réparer l'appareil électrique par soi-même mais s'adresser à un technicien agréé. Dans le cas où le câble d'alimentation serait endommagé, il doit être changé par le fabricant, par un technicien d'assistance ou une personne qualifiée afin de prévenir tout risque.  
**INDA** décline toute responsabilité en cas de non-respect de l'obligation ci-dessus.*
- *Branchez votre sèche-cheveux sur du courant alternatif uniquement et vérifiez que la tension sur laquelle votre appareil est branché est identique à celle de l'appareil .*
- *N'immergez jamais votre appareil dans l'eau ou dans un autre liquide.*
- *Ne posez, ni rangez votre appareil à un endroit d'où il pourrait tomber dans l'eau ou dans un autre liquide.*
- *Ne pas tenter de récupérer un appareil électrique tombé dans l'eau.*
- *Débranchez toujours votre appareil après l'utilisation.*
- *Veillez à ne jamais obstruer les entrées et les sorties d'air de l'appareil.*
- *Quand l'appareil est allumer ne pas utiliser de spray pour les cheveux.*

## **INSTALLATION:**

*On distingue deux modes d'installation:*

*A = avec branchement fixe*

*B = avec branchement mobile*



### **Attention: avant l'installation couper le courant au niveau du disjoncteur.**

Chaque fois que l'appareil est ouvert, l'interrupteur doit être actionné pour débrancher l'appareil.

Le câble de branchement au secteur d'alimentation doit être de type H05VV-F 2x1,5 mm<sup>2</sup>.

#### **Méthode A**

- 1** Retirer le couvercle du support mural en dévissant la vis **G** (fig. 1).
- 2** Marquer au mur les points des trous de fixation. Percer le mur avec une mèche de Ø 6. (fig. 2)
- 3A** Rompre la membrane en plastique **D** pour permettre le passage des conducteurs d'alimentation. (fig. 3a)  
Brancher le conducteur d'alimentation à la borne **E** en utilisant le serre-câble **F** (fig. 3a).  
Introduire les chevilles et fixer au mur la partie postérieure du support mural à l'aide des vis fournies à cet effet. (fig. 3a)
- 4** Appliquer le couvercle du support mural et le fixer à l'aide de la vis **G** (fig. 4).
- 5** Rétablir le courant sur le disjoncteur. Le sèche-cheveux est prêt à être utilisé.

#### **Méthode B**

- 1** Retirer le couvercle du support mural en dévissant la vis **G** (fig. 1).
- 2** Marquer au mur les points des trous de fixation. Percer le mur avec une mèche de Ø 6. (fig. 2)
- 3B** Rompre la membrane en plastique **D** (fig. 3b).  
Introduire les chevilles et fixer au mur la partie postérieure du support mural à l'aide des vis fournies à cet effet. (fig. 3b)  
Brancher le câble d'alimentation à la borne **E** en utilisant le serre-câble **F** (fig. 3a).
- 4** Appliquer le couvercle du support mural le fixer à l'aide de la vis **G** (fig. 4).
- 5** Rétablir le courant sur le disjoncteur. Le sèche-cheveux est prêt à être utilisé.

#### **UTILISATION ET ENTRETIEN:**

Bouton du sèche-cheveux **B** (fig. 0) :

**ON** = allumé/éteint (maintenir enfoncé pour allumer l'appareil)

Commutateur **C** (fig. 0) :

**Cool** = (puissance minimum)

**1** = (puissance moyenne)

**2** = (puissance maximum)

- Quand le sèche-cheveux n'est pas utilisé, l'interrupteur du support mural **A** (fig. 0) doit être placé sur la position « éteint » (0).
- L'appareil ne nécessite pas d'entretien particulier.

- Nettoyer l'appareil à l'aide d'un chiffon humidifié avec un peu d'eau.  
ATTENTION : Il est interdit de nettoyer le sèche-cheveux à l'aide de détergents, solvants, alcool et produits chimiques divers. Si nécessaire, nettoyer la grille d'entrée d'air à l'aide d'un pinceau ou d'un aspirateur.
- En cas de surchauffe pour cause d'utilisation impropre ou de défectuosité, le sèche-cheveux s'arrête automatiquement.  
Dans ce cas, placer l'interrupteur du support **A** (fig. 0) sur la position 0, relâcher l'interrupteur du sèche-cheveux **B** et éliminer la cause externe de la surchauffe.  
Au bout de quelques minutes de refroidissement, l'appareil est de nouveau prêt à être utilisé.

## D

---

### ACHTUNG:

- Die Installation muß von qualifiziertem Personal ausgeführt werden, um mit den gültigen Sicherheitsvorschriften gemäß zu sein.
- Vor jedlicher Arbeit auf der elektrischen Anlage, die Speisung unterbrechen
- Als zusätzlicher Schutz wird die Installation einer Fehlerstromschutzeinrichtung (FI) mit einem Bemessungsauslösestrom von nicht mehr als 30 mA im Badezimmerstromkreis empfohlen. Lassen Sie sich von Ihrem Elektroinstallateur beraten.
- Stellen Sie sicher, dass die elektrische Anlage mit einer allpoligen Kontakttrennung ausgestattet ist, die gemäß den nationalen Vorschriften eine vollständige Trennung vom Stromnetz unter den Bedingungen der Überspannungskategorie III gewährleistet.
- Stellen Sie sicher, dass das Gerät völlig trocken ist, bevor Sie es benutzen.
- Benutzen Sie dieses Gerät nicht in der Nähe von Badewannen Waschbecken oder sonstigen mit Wasser gefüllten Behältern.
- Dieser Haartrockner muss außerhalb der Reichweite einer Person, die badet oder duscht, befestigt werden.  
Dieser Haartrockner muss so befestigt werden, dass der vollständig herausgezogener Griff außerhalb der Reichweite einer Person ist, die badet oder duscht.
- Diese Geräte können von Kindern ab 8 Jahren sowie von Personen mit reduzierten physischen, sensorischen oder mentalen Fähigkeiten oder Mangel an Erfahrung und/oder Wissen benutzt werden, wenn sie beaufsichtigt oder bzgl. des sicheren Gebrauchs des Gerätes unterwiesen wurden und die daraus resultierenden Gefahren verstanden haben.
- Kinder dürfen nicht mit dem Gerät spielen.

- *Reinigung und Wartung dürfen nicht durch Kinder durchgeführt werden, es sei denn sie sind beaufsichtigt.*
- *Reparieren Sie das Gerät nicht selbst, sondern wenden Sie sich an einen zugelassenen Fachmann. Wenn das Stromkabel beschädigt ist, muss es vom Hersteller, von einer seiner Kundendienststellen oder von qualifiziertem Personal ersetzt werden, um Risiken zu vermeiden.*  
*INDA haftet nicht für den Fall der Nichtbeachtung dieser Vorschrift*
- *Schliessen Sie Ihren Haartrockner nur an eine Wechselstromleitung an und stellen Sie sicher, dass die Anschlussspannung auch tatsächlich der am Gerät angegebenen Spannung entspricht.*
- *Tauchen Sie Ihr Gerät nie in Wasser oder andere Flüssigkeiten.*
- *Legen Sie Ihr Gerät nie so ab, dass es in Wasser oder eine andere Flüssigkeit fallen kann.*
- *Versuchen Sie nicht, ein ins Wasser gefallenes elektrisches Gerät aus dem Wasser zu nehmen.*
- *Achten Sie darauf, dass die Luftansaug- und Austrittsöffnungen stets frei sind.*
- *Wenn die Anlage an ist verwenden Sie kein Haarspray.*

#### **INSTALLATION:**

*Das Gerät kann auf zwei verschiedene Weisen installiert werden:*

*A = mit einem festen Anschluss*

*B = mit einem mobilen Anschluss*

***Achtung: Vor der Installation schalten Sie über den Hauptschalter die Stromversorgung aus.***

*Jedes Mal, wenn das Gerät geöffnet wird, muss der Schalter betätigt werden, um das Gerät abzuschalten.*

*Das Kabel für den Anschluss an die Spannungsversorgung muss vom Typ H05VV-F 2x1,5 mm<sup>2</sup> sein.*

#### **Methode A**

- 1** *Entfernen Sie den Deckel der Wandhalterung durch Lösen der Schraube **G** (Abb. 1).*
- 2** *Markieren Sie die Befestigungslöcher an der Wand. Bohren Sie mit einem Bohrer Ø 6 Löcher in die Wand (Abb.2)*
- 3A** *Brechen Sie die Kunststoffmembrane **D**, um die Versorgungsleiter durchzuziehen. (Abb.3a)*  
*Schließen Sie den Versorgungsleiter mit Kabelverschraubung **F** an Klemme **E** an (Abb.3a).*  
*Setzen Sie die Dübel ein und befestigen Sie den hinteren Teil der Wandhalterung mit den mitgelieferten Schrauben an der Wand. (Abb.3a)*
- 4** *Befestigen Sie den Deckel der Wandhalterung und befestigen Sie ihn mit der*

- Schraube **G**. (Abb.4).
- 5 Schalten Sie den Netzschalter ein. Der Haartrockner ist nun betriebsbereit.

### **Methode B**

- 1 Entfernen Sie den Deckel der Wandhalterung durch Lösen der Schraube **G** (Abb. 1).
- 2 Markieren Sie die Befestigungslöcher an der Wand. Bohren Sie mit einem Bohrer  $\varnothing 6$  Löcher in die Wand (Abb.2).
- 3B Brechen Sie die Kunststoffmembrane **D** (Abb. 3b).  
Setzen Sie die Dübel ein und befestigen Sie den hinteren Teil der Wandhalterung mit den mitgelieferten Schrauben an der Wand. (Abb. 3b)  
Schließen Sie das Stromkabel mit der Kabelschelle **F** an die Klemme **E** an (Abb.3b).
- 4 Befestigen Sie den Deckel der Wandhalterung und befestigen Sie ihn mit der Schraube **G**. (Abb.4).
- 5 Schalten Sie den Netzschalter ein. Der Haartrockner ist nun einsatzbereit.

### **GEBRAUCH UND PFLEGE**

Taste des Haartrockners **B** (Abb.0):

**ON**=ein/aus (Halten Sie die Taste gedrückt, um das Gerät zu bedienen).

Schalter **C** (Abb.0):

**Cool** = (kleinste Leistung)

**1** = (mittlere Leistung)

**2** = (höchste Leistung)

- Wenn der Haartrockner nicht benutzt wird, muss der Schalter **A** (Abb.0) in die Stellung "Aus" (0) gebracht werden.
- Das Gerät bedarf keiner besonderen Pflege.
- Reinigen Sie es mit einem weichen und feuchten Tuch.  
ACHTUNG: Es ist strengstens verboten, den Haartrockner mit Reinigungsmitteln, Lösungsmitteln, Alkohol und sonstigen chemischen Produkten zu reinigen. Reinigen Sie bei Bedarf das Ansauggitter mit einer Bürste oder einem Staubsauger.
- Bei Überhitzung durch unsachgemäßen Gebrauch oder defektes Gerät stoppt der Haartrockner automatisch.  
In diesem Fall den Schalter der Halterung **A** (Abb.0) in Position 0 bringen, den Schalter des Haartrockners **B** loslassen und die Ursache der Überhitzung beseitigen.  
Nach einigen Minuten Abkühlung ist das Gerät wieder einsatzbereit.

## OPGEPAST:

- De montage dient slechts door vakkundig personeel te worden uitgevoerd, waarbij de heersende veiligheidsnormen in acht genomen dienen te worden.
- Schakel de stroom uit alvorens aan de elektrische installatie te werken.
- Voor extra veiligheid raden wij u aan de elektrische installatie waarmee het apparaat gevoed wordt te voorzien van een aardlek schakelaar met een stroomsterkte van niet meer dan 30 mA. Wendt u voor meer informatie tot uw elektrotechnicus.
- Controleer of de elektrische installatie voorzien is van een inrichting met een scheiding van de contacten op alle polen die de volledige afscheiding van het elektriciteitsnet waarborgt onder de omstandigheden van de overspanningscategorie III, overeenkomstig de nationale voorschriften.
- Controleer voor gebruik van het apparaat of het goed droog is.
- Deze föhn moet bevestigd worden buiten bereik van mensen die douchen of een bad nemen.  
Het apparaat moet op dusdanige wijze bevestigd worden dat het deel dat in de hand gehouden wordt, buiten bereik blijft van mensen die douchen of een bad nemen wanneer het volledig is uitgetrokken
- Dit apparaat mag worden gebruikt door kinderen vanaf 8 jaar en door personen met beperkte lichamelijke, zintuiglijke of geestelijke vermogens of met weinig ervaring en/of kennis, mits deze personen onder passend toezicht staan of geïnstrueerd zijn over het gebruik van het apparaat en ze zich bewust zijn van de bijbehorende gevaren.
- Kinderen mogen niet met het apparaat spelen.
- De reiniging en het onderhoud mogen niet zonder toezicht door kinderen worden uitgevoerd.
- Probeer het elektrische apparaat niet zelf te repareren maar wend u tot een erkende technicus. Laat de voedingskabel als deze beschadigd is door de fabrikant, het servicecentrum of ervaren personeel vervangen, om gevaren te vermijden. **INDA** acht zich niet aansprakelijk voor de veronachtzaming van deze plicht.
- Koppel het toestel uitsluitend aan wisselstroom aan, en kijk na of de netspanning overeenstemt met de op het toestel vermelde spanning .
- Dompel het toestel nooit in water of in een andere vloeistof onder.
- Hang het toestel niet op een plaats vanwaar het in water of in een andere vloeistof zou kunnen vallen.
- Probeer nooit een elektrisch apparaat dat in het water is gevallen eruit te

halen.

- Zet het toestel steeds uit wanneer u het terughangt.
- Gebruik de haardroger zodanig dat de invoer- en afvoerroosters altijd vrij blijven.
- Gebruik geen haarspray wanneer het apparaat aanstaat.

### INSTALLATIE:

Het apparaat kan op twee verschillende manieren worden geïnstalleerd:

A = met een vaste aansluiting

B = met een beweegbare aansluiting

**Opgelet:** schakel de hoofdschakelaar van het elektriciteitsnet uit alvorens het apparaat te installeren.

Activeer elke keer dat u het apparaat opent de schakelaar om het apparaat los te koppelen.

Gebruik een kabel type H05VV-F 2x1,5 mm<sup>2</sup> voor de aansluiting op het elektriciteitsnet.

#### Methode A

- 1 Verwijder het deksel van de muursteen door de schroef **G** (afb. 1) los te draaien.
- 2 Geef de bevestigingsgaten op de muur aan. Boor de gaten in de muur met een boortje Ø 6. (afb. 2)
- 3A Doorboor de plastic membraan **D** voor de passage van de geleiders. (afb. 3a)  
Sluit de geleider aan op de aansluitklem **E** met de kabelwartel **F**. (afb. 3a)  
Breng de pluggen aan en bevestig de achterkant van de muursteen met de geleverde schroeven aan de muur. (afb. 3a)
- 4 Breng het deksel van de muursteen aan en zet hem vast met de schroef **G** (afb. 4).
- 5 Activeer de schakelaar. De föhn is gebruiksklaar.

#### Methode B

- 1 Verwijder het deksel van de muursteen door de schroef **G** (afb. 1) los te draaien.
- 2 Geef de bevestigingsgaten op de muur aan. Boor de gaten in de muur met een boortje Ø 6. (afb. 2)  
3B Doorboor de plastic membraan **D** voor de passage van de geleiders. (afb. 3b).  
Breng de pluggen aan en bevestig de achterkant van de muursteen met de geleverde schroeven aan de muur. (afb. 3b).  
Sluit de voedingskabel aan op de aansluitklem **E** met de kabelwartel **F**.

- (afb. 3b)
- 4 Breng het deksel van de muursteen aan en zet hem vast met de schroef **G** (afb. 4).
- 5 Activeer de schakelaar. De föhn is gebruiksklaar.

### **GEbruIK en ONDERHOUD:**

Knop van de föhn **B** (Afb. 0):

**ON**=aan/uit (ingedrukt houden om het apparaat te laten werken)

Schakelaar **C** (Afb. 0):

**Cool** = (minimumvermogen)

**1** = (middelmatig vermogen)

**2** = (maximumvermogen)

- Wanneer de föhn niet gebruikt wordt, moet de schakelaar van de muursteen **A** (Afb. 0) op "uit" (0) zijn geplaatst.
- Het apparaat vereist geen bijzondere zorg.
- Reinig het apparaat met een met water bevochtigde doek.  
OPGELET: Het is absoluut verboden om de föhn te reinigen met chemische, reinigings- of oplosmiddelen en alcohol. Maak, indien nodig, het luchtintrederooster schoon met een kwast of een stofzuiger.
- De föhn schakelt automatisch uit bij oververhitting wegens een verkeerd gebruik of een defect aan het apparaat.  
Plaats in dit geval de schakelaar van de muursteen **A** (Afb. 0) op 0, laat de schakelaar van de föhn **B** los en veroorzaak de uitwendige oorzaak van de oververhitting.  
Laat het apparaat een aantal minuten afkoelen en u kunt het opnieuw gebruiken.

## **E**

### **ATENCIÓN:**

- La instalación debe ser realizada únicamente por personal especializado y de conformidad con las normas de seguridad vigentes.
- Antes de realizar cualquier operación en la instalación eléctrica, corte el suministro de energía.
- Para garantizar una protección suplementaria, se aconseja colocar en la instalación eléctrica de alimentación del aparato, un interruptor diferencial con una corriente de intervención que no supere los 30 mA. Para mayores informaciones, diríjase al electrotécnico de confianza.
- Asegúrese de que la instalación eléctrica disponga de un dispositivo con separación de los contados en todos los polos, que garantice la desconexión

completa de la red eléctrica en las condiciones de la categoría de sobretensión III en cumplimiento de las normas nacionales.

- Antes de usar el aparato, controle que esté bien seco.
- Este secador ha de estar fijado fuera del alcance de una persona que se está bañando o duchando.  
El aparato se ha de fijar para que la parte sujetada con la mano, completamente extendida, esté fuera del alcance de una persona que se está bañando o duchando.
- Este aparato puede ser utilizado por niños a partir de los 8 años de edad y también por personas con capacidades físicas, sensoriales o mentales reducidas, o carentes de experiencia y de conocimiento, siempre que lo hagan bajo las instrucciones y la vigilancia de una persona que les haya explicado el modo de uso del aparato y los peligros que puede implicar.
- Los niños no deben jugar con el aparato.
- La limpieza y el mantenimiento no deben ser efectuados por los niños sin vigilancia.
- No intente arreglar el aparato eléctrico, diríjase a un técnico autorizado. Si el cable de alimentación está dañado, ha de ser sustituido por el fabricante, su agente de asistencia o por personal cualificado para evitar riesgos. **INDA** queda eximida de toda responsabilidad en caso de incumplir la antedicha obligación.
- Conecte el aparato sólo a corriente alterna y compruebe que la tensión de red corresponda a la indicada en el aparato.
- No sumerja el aparato en agua o cualquier otro líquido.
- No apoye el aparato en un lugar desde donde pueda caer en el agua o en otro líquido.
- No intentar recuperar un aparato eléctrico caído en el agua.
- Desconecte siempre el aparato antes de dejarlo apoyado.
- Utilice el secador de manera que las rejillas de entrada y salida del aire no queden obstruidas.
- No use lacas o pulverizadores para el pelo mientras el aparato esté encendido.

#### **INSTALACION:**

Existen dos métodos distintos de instalación:

A = con conexión fija

B = con conexión móvil

**Cuidado:** antes de la instalación, apague el interruptor general de la red. Cada vez que se abre el aparato, el interruptor se ha de accionar para desconectar el aparato.



El cable para la conexión a la red de alimentación ha de ser del tipo H05VV-F 2x1,5 mm<sup>2</sup>.

### **Método A**

- 1** Desenrosque el tornillo **G** (fig. 1) y retire la tapadera del soporte mural.
- 2** Marque los orificios de fijación en la pared. Use una broca con  $\varnothing$  6 para taladrar la pared. (fig.2)
- 3A** Rompa la membrana de plástico **D** para pasar los conductores de alimentación (fig.3a)  
Conecte el conductor de alimentación al borne **E** usando el prensaestopass **F**. (fig.3a)  
Introduzca los tacos y fije en la pared la parte trasera del soporte mural con los tornillos de la dotación. (fig.3a)
- 4** Aplique la tapadera del soporte mural y fije con el tornillo **G** (fig. 4).
- 5** Encienda el interruptor de la red. El secador está listo para el uso.

### **Método B**

- 1** Desenrosque el tornillo **G** (fig. 1) y retire la tapadera del soporte mural.
- 2** Marque los orificios de fijación en la pared. Use una broca con  $\varnothing$  6 para taladrar la pared. (fig.2)
- 3B** Rompa la membrana de plástico **D**. (fig. 3b).  
Introduzca los tacos y fije en la pared la parte trasera del soporte mural con los tornillos de la dotación. (fig.3b).  
Conecte el cable de alimentación al borne **E** usando el prensaestopass **F**. (fig.3b)
- 4** Aplique la tapadera del soporte mural y fije con el tornillo **G** (fig. 4).
- 5** Encienda el interruptor de la red. El secador está listo para el uso.

### **USO Y MANTENIMIENTO:**

Botón del secador **B** (Fig.0):

**ON**=encendido/apagado (se ha de mantener presionado para hacer funcionar el aparato)

Conmutador **C** (Fig.0):

**Cool** = (potencia mínima)

**1** = (potencia media)

**2** = (potencia máxima)

- Cuando no use el secador, el interruptor del soporte mural **A** (Fig.0) ha de estar situado en la posición "apagado" (0).
- El aparato no demanda cuidados particulares.
- Limpie el aparato con un paño humedecido con agua.  
CUIDADO: Se prohíbe rigurosamente limpiar el secador con detergentes, di

solventes, alcohol y productos químicos varios. Si es necesario, limpie la rejilla de entrada aire con una brocha o un aspirador.

- En caso de recalentamiento por un uso impropio o por un aparato defectuoso, el secador se apaga automáticamente.

En dicho caso, posicione el interruptor del soporte **A** (Fig.0) en la posición 0, suelte el interruptor del secador **B** y elimine la causa externa del recalentamiento.

Después de algunos minutos de enfriamiento, podrá usar de nuevo el aparato.

## P

### ATENÇÃO:

- A instalação só deve ser feita por pessoal especializado de acordo com as normas de segurança vigentes.
- Antes de intervir no sistema eléctrico, desligue a alimentação.
- Para garantir uma protecção suplementar é aconselhável instalar no sistema eléctrico, com o qual o aparelho é alimentado, um interruptor diferencial com uma corrente de intervenção não superior a 30 mA. Para mais informações, contacte um electricista a sua confiança.
- Certificar-se de que a instalação eléctrica seja dotada de um dispositivo com separação dos contactos em todos os pólos que garante a desconexão completa da rede eléctrica nas condições da categoria de sobretensão III, segundo as normas nacionais.
- Certifique-se de que o aparelho está perfeitamente seco antes de o utilizar.
- Este secador de cabelo deve ser fixado fora do alcance de uma pessoa que toma banho ou o duche.  
O aparelho deve ser fixado de modo que a parte mantida na mão, quando estiver completamente esticada, fique fora do alcance de uma pessoa que toma banho ou o duche.
- O presente aparelho pode ser utilizado por crianças a partir dos 8 anos de idade e por pessoas com capacidades físicas, sensoriais ou mentais reduzidas, ou sem experiência e conhecimentos, desde que estejam sob vigilância adequada, tenham sido instruídas sobre a utilização segura do aparelho e estejam conscientes dos perigos associados.
- As crianças não deverão brincar com o aparelho.
- As operações de limpeza não deverão ser efectuadas por crianças sem vigilância.
- Não tentar reparar o aparelho eléctrico sozinho, mas contactar um técnico autorizado. Se o cabo de alimentação estiver danificado, deverá ser substituído pelo produtor, pelo seu serviço de assistência ou pessoal

qualificado para evitar riscos. A **INDA** não assume quaisquer responsabilidades pelo descumprimento da obrigação citada acima.

- Ligue o aparelho apenas a uma corrente alternada e certifique-se de que a tensão da rede de abastecimento corresponde à indicada no aparelho.
- Não pouse o aparelho num local do qual ele possa cair na água ou noutro líquido.
- Não tente pegar num aparelho eléctrico que tenha caído na água.
- Desligue sempre o aparelho quando for inserido no suporte.
- Opere o secador de maneira que as grelhas de entrada e de saída de ar não fiquem obstruídas.
- Não use sprays para o cabelo quando o aparelho estiver ligado.

### INSTALAÇÃO:

Existem dois métodos diferentes de instalação:

A = com ligação fixa

B = com ligação móvel

**Atenção:** antes da instalação, desligar o interruptor geral da rede

Cada vez que se abre o aparelho, o interruptor deve ser acionado para desligar o aparelho.

O cabo para a ligação à rede de alimentação deve ser do tipo H05VV-F 2x1,5 mm<sup>2</sup>.

#### Método A

- 1** Retirar a tampa do suporte de parede desparafusando o parafuso **G** (fig. 1).
- 2** Marcar na parede os furos de fixação. Furar a parede com ponta Ø 6. (fig.2)
- 3A** Romper a membrana de plástico **D** para a passagem das condutas de alimentação. (fig.3a)  
Ligar a conduta de alimentação ao borne **E** utilizando o prensa-cabo **F**. (fig.3a)  
Inserir as buchas e fixar à parede a parte posterior do suporte de parede com os parafusos fornecidos juntamente. (fig.3a)
- 4** Aplicar a tampa do suporte de parede e fixá-lo com o parafuso **G** (fig.4).
- 5** Ligar o interruptor de rede. O secador de cabelo está pronto para o uso.

#### Método B

- 1** Retirar a tampa do suporte de parede desparafusando o parafuso **G** (fig. 1).
- 2** Marcar na parede os furos de fixação. Furar a parede com ponta Ø 6. (fig.2)
- 3B** Romper a membrana de plástico **D** (fig.3).

Inserir as buchas e fixar à parede a parte posterior do suporte de parede com os parafusos fornecidos juntamente. (fig. 3b).

Ligar o cabo de alimentação ao borne **E** utilizando o prensa-cabo **F** (fig. 3b)

**4** Aplicar a tampa do suporte de parede e fixá-lo com o parafuso **G** (fig. 4).

**5** Ligar o interruptor de rede. O secador de cabelo está pronto para o uso.

### UTILIZAÇÃO E MANUTENÇÃO:

Botão do secador de cabelo **B** (Fig.0):

**ON**=ligado/desligado (manter carregado para o aparelho funcionar)

Comutador **C** (Fig.0):

**Cool** = (potência mínima)

**1** = (potência média)

**2** = (potência máxima)

● Quando o secador de cabelo não é utilizado, o interruptor do suporte de parede **A** (Fig.0) deve ser posicionado na posição "desligado" (0).

● O aparelho não precisa de cuidados especiais.

● Limpar o aparelho com um pano humedecido com água.

**ATENÇÃO:** É absolutamente proibida a limpeza do secador de cabelo com detergentes, solventes, álcool e produtos químicos variados. Se necessário, limpar a grelha de entrada do ar com um pincel ou um aspirador de pó.

● Em caso de sobreaquecimento por utilização imprópria ou devido a defeito no aparelho, o secador de cabelo para imediatamente de funcionar.

Neste caso, intervir por posicionar o interruptor do suporte **A** (Fig.0) na posição 0, soltar o interruptor do secador de cabelo **B** e eliminar a causa externa do sobreaquecimento.

Depois de alguns minutos de arrefecimento o aparelho voltará a estar pronto para o uso.

## تحذيرات الأمان

- هام: لضمان حماية إضافية، ننصح بأن يركب في شبكة التيار الكهربائي التي تغذي الجهاز مفتاح قاطع فاصل بتدخل تيار لا يتجاوز 30 م أمبير (mA). لمزيد من المعلومات، قم بمراجعة فني كهربائي مؤهل.
- تأكد أن المنظومة الكهربائية مزودة بجهاز ذو فصل للموصلات في جميع الأقطاب مما يضمن الانفصال الكامل عن الشبكة الكهربائية في حالات فناء الجهد الزائد الثالثة وفقاً للمعايير الوطنية.
- تأكد من أن الجهاز جاف تماماً قبل استعماله.
- تنبيه: لا تستعمل أبداً الجهاز بالقرب من حوض الحمام، والمغسلة أو أي وعاء آخر مملوء بالماء.
- يجب تثبيت هذا المجفف للشعر بعيداً عن متناول الشخص الذي يأخذ حماماً أو دشاً.
- يجب تثبيت الجهاز بحيث يكون الجزء المحمول باليد، عند تمديده بالكامل، بعيداً عن متناول الشخص الذي يأخذ حماماً أو دشاً.
- يمكن استعمال هذا الجهاز من قبل الأطفال ابتداءً من عمر 8 سنوات أو من قبل الأشخاص ذوي الإمكانات الجسدية أو الحسية أو العقلية المحدودة، أو الأشخاص محدودي الخبرة والدراية فقط بالإشراف اللازم عليهم أو بعد تزويدهم بتعليمات استعمال الجهاز بشكل آمن وعند إدراكهم للخطر الذي يتعلق باستعمال الجهاز.
- لا تحاول تصليح الجهاز الكهربائي بنفسك، ولكن توجه إلى فني مُعتمد. إذا كان سلك الكهرباء الخاص بالجهاز تالفاً فيجب استبداله من الشركة المُصنعة أو مركز الخدمة الخاص بوكيله أو فرد مؤهل لتجنب المخاطر. لا تتحمل شركة "INDA" أية مسؤولية عن عدم الامتثال لهذا الالتزام.
- لا تستعمل جهازك إذا بدا عليه أمراً شاذاً، أو إذا سقط أو إذا تعرض السلك الكهربائي للتلف. لا تحاول أن تصلح الجهاز من تلقاء نفسك، بل قم بتوكيل هذا الأمر لفني مؤهل معتمد.
- يجب الإشراف على الأطفال لضمان عدم لعبهم بالجهاز.
- قم بتوصيل الجهاز فقط بتيار متردد وأحرص على أن يكون جهد توتر التيار مطابقاً للجهد المبين على الجهاز.

- لا تضع الجهاز أبداً من مكان يعرضه للسقوط في الماء أو في أي سائل آخر.
- لا تحاول أبداً استرجاع جهاز كهربائي سقط في الماء.
- قم بإطفاء الجهاز دائماً عن تحييته.
- استعمل مجفف الشعر بطريقة تحرص على أن تكون شبكات دخول الهواء وخروجه غير مسدودة أو معاقة.
- لا يجب القيام بعمليات التنظيف والصيانة عندما يكون الجهاز في وضع إستخدام

### التركيب:

هناك طريقتان مختلفتان للتركيب:

أ = مع توصيل ثابت

ب = مع توصيل متحرك

تنبيه: افصل مفتاح الطاقة الرئيسي قبل التركيب.

يجب تشغيل المفتاح في كل مرة يتم فتح الجهاز لفصله.

يجب أن يكون كابل توصيل الكهرباء من النوع H05VV-F 2x1,5 ملم<sup>2</sup>.

### الطريقة أ

- 1 ازل غطاء الداعم الجداري من خلال فك البرغي G (الشكل 1).
- 2 حدد ثقوب التثبيت على الجدار. أحفر ثقب في الجدار باستخدام رأس مثقاب مقاس 6. (الشكل 2)
- 3 اكسر الغلاف البلاستيكي D لمرور موصلات الطاقة. (الشكل 3)
- قم بتوصيل موصل الطاقة بطرف التوصيل E باستخدام رابط الكابلات F. (الشكل 3)
- ادخل الشرائح الجدارية وثبت الجزء الخلفي للداعم الجداري باستخدام البراغي المرفقة. (الشكل 3)
- 4 ضع غطاء الداعم الجداري وثبته باستخدام البرغي G. (الشكل 4).
- 5 قم بتشغيل مفتاح الطاقة. مجفف الشعر جاهز للاستخدام.

### الطريقة ب

- 1 ازل غطاء الداعم الجداري من خلال فك البرغي G (الشكل 1).
- 2 حدد ثقوب التثبيت على الجدار. أحفر ثقب في الجدار باستخدام رأس

مقاب مفا 6. (الشكل 2)

ب اكسر الغلاف البلاستيكي D. (الشكل 3ب).

ادخل الشرائح الجدارية وثبت الجزء الخلفي للداعم الجداري باستخدام البراغي المرفقة. (الشكل 3ب).

قم بتوصيل كابل الطاقة بطرف التوصيل E باستخدام رابط الكابلات F. (الشكل 3ب)

4 ضع غطاء الداعم الجداري وثبته باستخدام البرغي G. (الشكل 4).

5 قم بتشغيل مفتاح الطاقة. مجفف الشعر جاهز للاستخدام.

الاستخدام والصيانة:

زر مجفف الشعر B (الشكل 0):

ON = تشغيل | إيقاف (استمر بالضغط لتشغيل الجهاز)

مفتاح التبديل C (الشكل 0):

Cool = (طاقة دنيا)

1 = (طاقة متوسطة)

2 = (طاقة قصوى)

- في حالة عدم استخدام مجفف الشعر، يجب أن يكون مفتاح الداعم الجداري A (الشكل 0) على وضع "الإيقاف" (0).

- لا يتطلب الجهاز عناية خاصة.

- نظف الجهاز باستخدام قطعة قماش مبللة بالماء.

تنبيه: ممنوع منعا باتا تنظيف مجفف الشعر بالمنظفات والمذيبات والكحول والمنتجات الكيميائية المختلفة. إذا لزم الأمر، نظف شبكة دخول الهواء باستخدام قطعة قماش أو مكنسة كهربائية.

في حالة السخونة الزائدة نتيجة الاستخدام غير الصحيح أو خلل بالجهاز، يتوقف مجفف الشعر عن العمل تلقائيا.

قم بالتدخل في هذه الحالة من خلال وضع مفتاح الدعم A (الشكل 0) على الوضع 0، ثم تحرير مفتاح مجفف الشعر B وازل السبب الخارجي للسخونة الزائدة.

سيصبح الجهاز بعد مرور بضع دقائق من التبريد جاهزا للاستخدام من جديد.



### **Smaltimento di rifiuti di apparecchiature elettriche ed elettroniche (RAEE) nell'Unione Europea.**

*Questo simbolo che appare sul prodotto o sulla confezione indica che il prodotto è soggetto a raccolta differenziata. Gli utenti devono provvedere allo smaltimento delle apparecchiature da rottamare portandole al luogo di raccolta indicato per il riciclaggio delle apparecchiature elettriche ed elettroniche. La raccolta e il riciclaggio separati delle apparecchiature da rottamare in fase di smaltimento favoriscono la conservazione delle risorse naturali e garantiscono che tali apparecchiature vengano rottamate nel rispetto dell'ambiente e della tutela della salute. Per ulteriori informazioni sui punti di raccolta delle apparecchiature da rottamare, contattare il rivenditore presso il quale è stato acquistato il prodotto.*

### **Disposal of Waste Electrical and Electronic Equipment (WEEE) in the European Union.**

*This symbol appears on the product or on the packaging to indicate that the product must be collected separately. Users must arrange for the disposal of worn out equipment by taking it to the proper collection centre for recycling waste electrical and electronic equipment. Separate collection and recycling of worn out equipment during the disposal process favours the conservation of natural resources and guarantees safe disposal of said equipment protecting both the environment and human health. For more information on the collection centres for worn out equipment, contact the sales outlet where the product was purchased.*

### **Élimination des déchets d'équipements électriques et électroniques (DEEE) dans l'Union Européenne.**

*Ce symbole, présent sur le produit ou l'emballage, indique que le produit doit faire l'objet d'un ramassage sélectif. Les utilisateurs doivent procéder à l'élimination des équipements à mettre au rebut en les amenant vers le lieu de ramassage indiqué pour le recyclage des équipements électriques et électroniques. Ramasser et recycler de façon séparée les équipements à mettre au rebut lors de la phase d'élimination permet de mieux préserver les ressources naturelles. Cela permet aussi de garantir que ces équipements soient mis au rebut dans le respect de l'environnement et de la protection de la santé. Pour plus d'informations sur les points de collecte des équipements à mettre au rebut, veuillez contacter le revendeur chez qui vous avez acheté le produit.*



## **Entsorgung elektrischer und elektronischer Altgeräte (WEEE) in der Europäischen Gemeinschaft.**

Dieses auf dem Produkt oder der Verpackung vorhandene Symbol weist darauf hin, dass das Produkt getrennt entsorgt werden muss. Die Benutzer müssen Geräte, die verschrottet werden sollen, zu den angegebenen Sammelstellen zum Recycling elektrischer und elektronischer Altgeräte bringen. Getrennte Sammlung und Recycling von Altgeräten zur Entsorgung fördern die Erhaltung der natürlichen Ressourcen und garantieren, dass diese Geräte gesundheits- und umweltgerecht verschrottet werden. Weitere Information zu den Sammelstellen für Altgeräte erhalten Sie von Ihrem Einzelhändler, bei dem sie das Produkt erworben haben.

## **Verwijdering van afval van elektrische en elektronische apparatuur (RAEE) in de Europese Unie.**

Dit symbool dat vermeld staat op het product of op de verpakking geeft aan dat het product via een gescheiden afvalverwerkingsysteem verwijderd moet worden. De gebruikers moeten er zorg voor dragen dat de te verwijderen apparatuur terecht komt op de plaats die is aangewezen voor recycling van elektrische en elektronische apparatuur. De gescheiden inzameling en hergebruik van apparatuur die wordt weggegooid is gunstig voor het behoud van de natuurlijke grondstoffen en garandeert dat deze apparaten worden verwijderd met respect voor het milieu en de zorg voor de gezondheid. Voor meer informatie over de plaatsen waar apparatuur ingezameld wordt kunt u contact opnemen met de leverancier waar u het product heeft gekocht.

## **Gestión de los residuos de aparatos eléctricos y electrónicos (RAEE) en la Unión Europea.**

Este símbolo que aparece sobre el producto o la caja indica que el producto es objeto de recogida diferenciada. Los usuarios tengan que asumirse la responsabilidad de eliminar los aparatos que se eliminan llevándolos a un lugar De recogida indicado para la Eliminación de residuos de aparatos eléctricos y electrónicos. La recogida y eliminación separata. En fase de eliminación favorezcan la conservación de los recursos naturales y garantizan que tales aparatos sean eliminados en el respeto del medio ambiente y la tutela de la salud. Para obtener más informaciones referente la recogida de los aparatos para eliminar, contactar el vendedor donde se ha comprado el producto.

## **Eliminação de resíduos de equipamentos eléctricos e electrónicos (REEE) na União Europeia**

Este símbolo que aparece no produto ou na embalagem indica que o produto está sujeito a uma recolha diferenciada. Os utilizadores devem proceder à eliminação dos aparelhos em fim de vida, depositando-os no centro de recolha indicado para a reciclagem dos equipamentos eléctricos e electrónicos. A recolha e a reciclagem separadas dos aparelhos em fim de vida favorecem a conservação dos recursos naturais e a eliminação dos mesmos de uma forma que garante o respeito pelo ambiente e a protecção da saúde pública. Para mais informações sobre os pontos de recolha dos aparelhos a eliminar, contacte o revendedor no qual adquiriu o produto.

**التخلص من نفايات المعدات الكهربائية والإلكترونية (RAEE) في الاتحاد الأوروبي.**

يشير هذا الرمز المتواجد على المنتج أو العبوة إلى أنه يخضع لنظام التجميع المنفصل.

يجب على المستخدمين التخلص من نفايات الأجهزة من خلال إحضارها إلى مكان التجميع المخصص لإعادة تدوير المعدات الكهربائية والإلكترونية.

يساعد التجميع المنفصل لنفايات المعدات وإعادة تدويرها في وقت التخلص منها في الحفاظ على الموارد الطبيعية ويضمن إعادة تصنيع هذه المعدات مع مراعاة الحفاظ على البيئة وحماية الصحة. للمزيد من المعلومات حول أماكن تجميع المعدات المراد إعادة تدويرها، يُرجى الاتصال بالموزع الذي قمت بشراء المنتج منه.

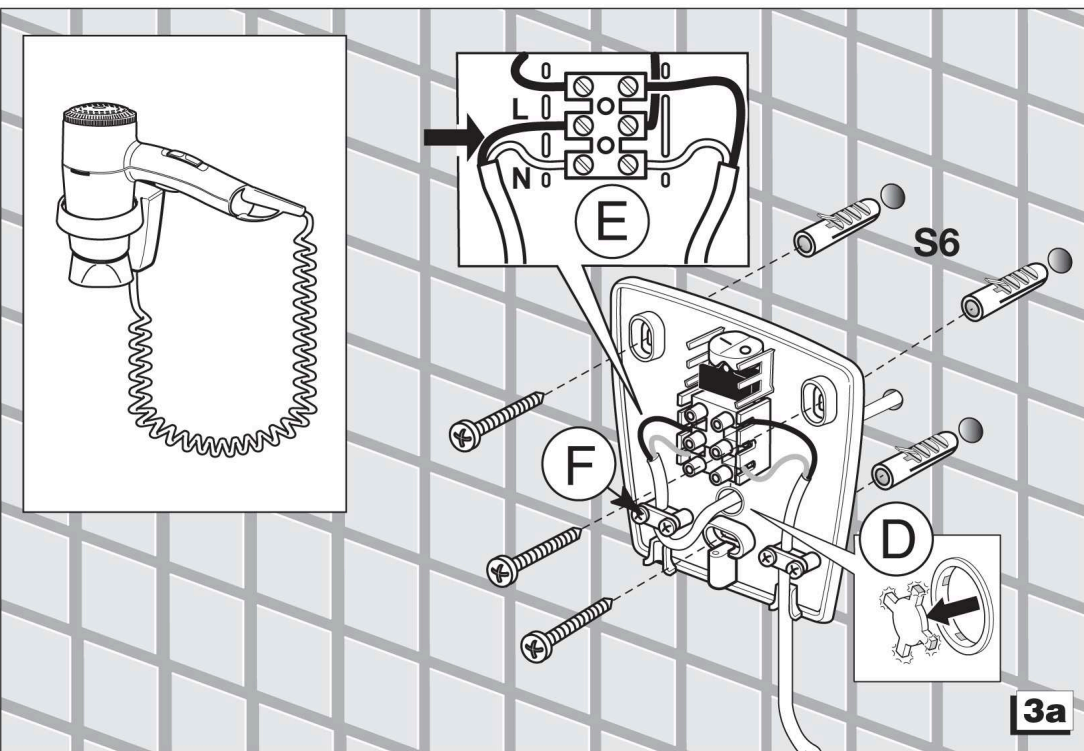
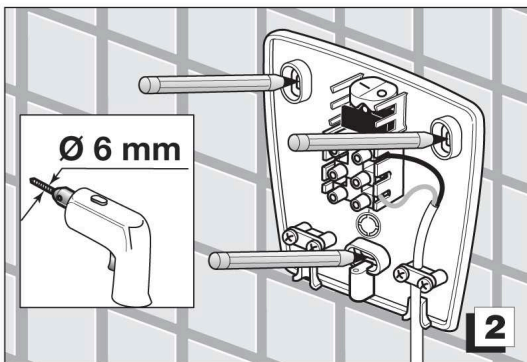
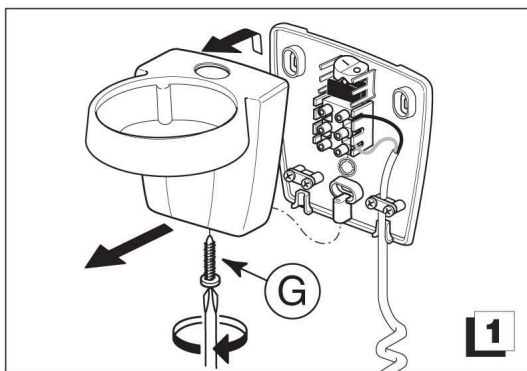
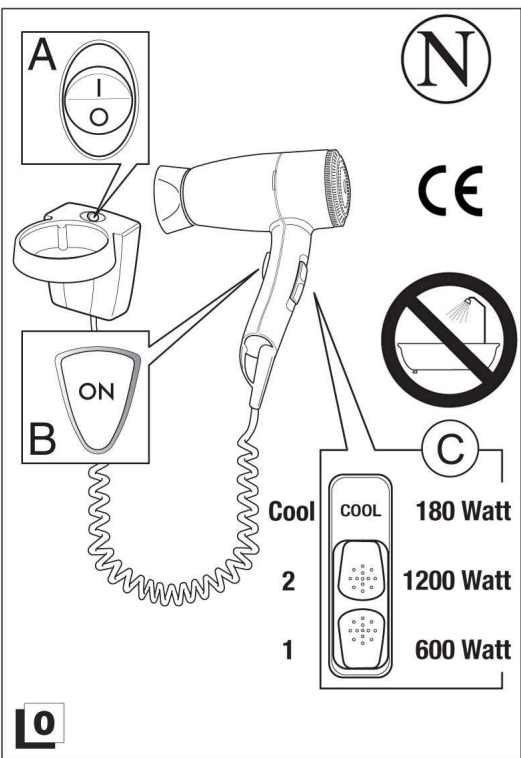

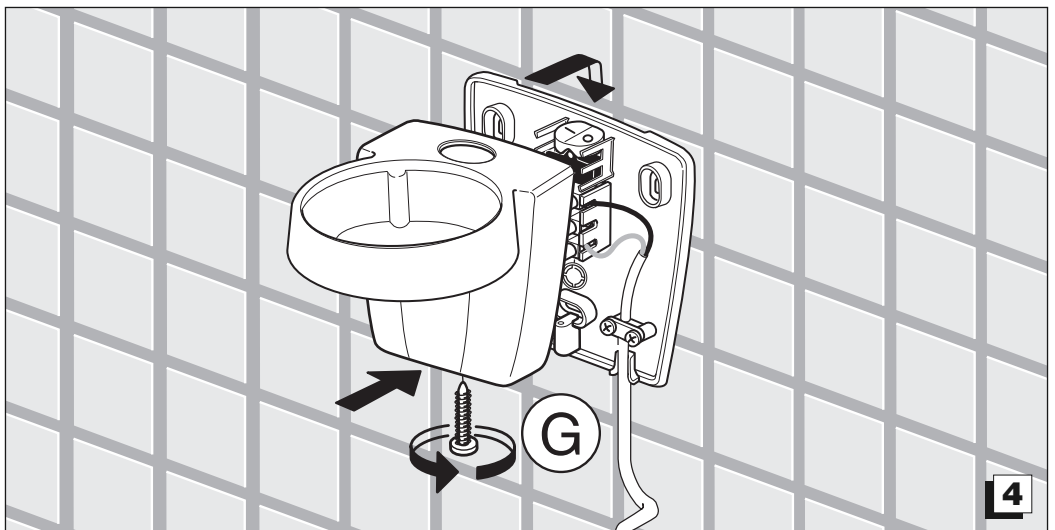
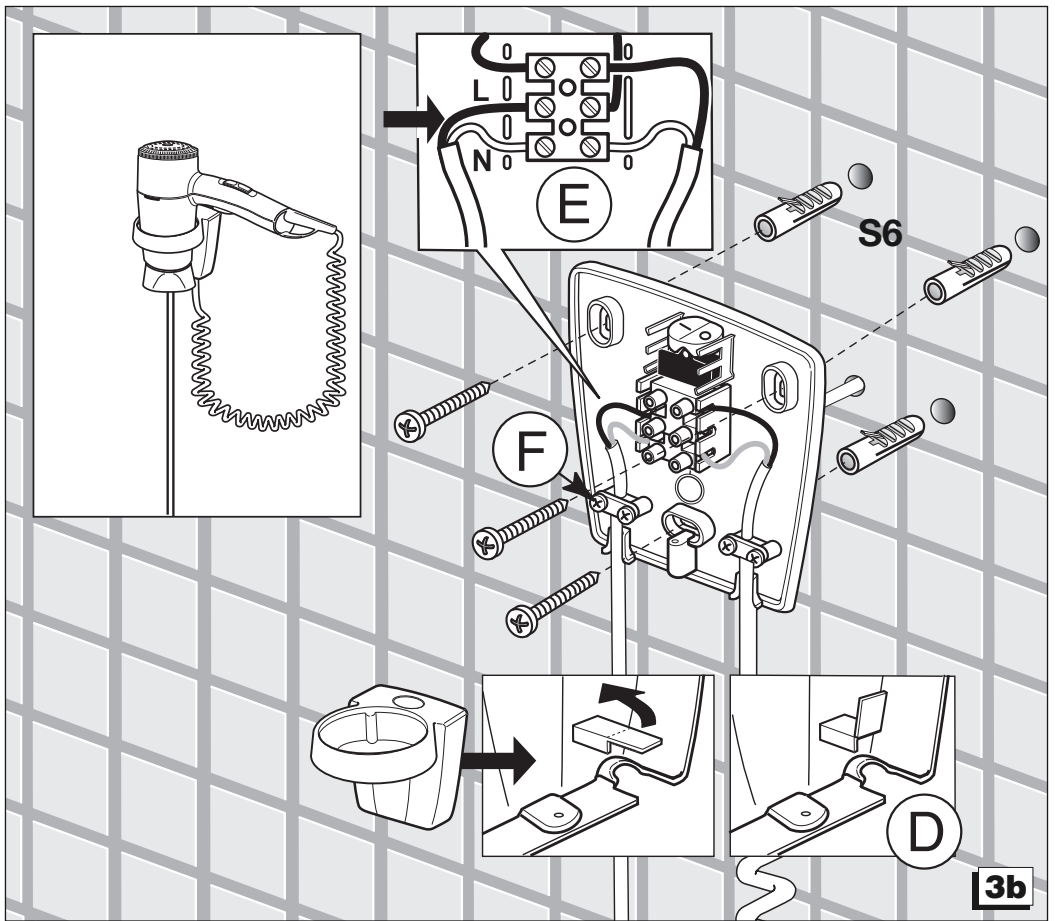

**GARANZIA:** La durata della garanzia decorre dalla data di acquisto dell'apparecchio, comprovata dal timbro del rivenditore e cessa dopo 2 anni anche se l'apparecchio non è stato usato. Rientrano nella garanzia tutte le sostituzioni o riparazioni che si rendessero necessarie per difetti di materiale elettrico o di fabbricazione. Non sono coperti da garanzia i componenti soggetti ad usura. La garanzia decade qualora l'apparecchio venga manomesso o quando il difetto sia dovuto ad uso improprio.

**WARRANTY:** The validity of the guarantee starts from the purchasing date certified by the seller's stamp and expires after 2 years even if the hair dryer has not been used. The guarantee covers all the replacements or repairs due to electrical material or manufacturing defects (except components subject to wear). The guarantee has no validity if the device has been improperly used or tampered with.

**GARANTIE:** La garantie a valeur à partir de la date d'achat (timbre du revendeur faisant foi) et se termine après 2 ans, même si l'appareil n'a pas été utilisé. La garantie couvre les remplacements ou réparations dues à des défauts de fabrication ou du matériel électrique (à l'exception de l'usure normale). Aucune garantie ne peut être appliquée si l'appareil a été improprement utilisé ou modifié.

**GARANTIE:** Die Garantiedauer läuft vom Einkaufsdatum des Gerätes an, das durch den Stempel des Verkäufers nachgewiesen ist, und verfällt nach zwei Jahren, auch wenn das Gerät nicht in Gebrauch war. Die Garantie schließt jeden Ersatz oder Reparaturen ein, die durch Fabrikationsfehler oder defekte elektrische Teile notwendig sind. Verschleißteile sind von der Garantie ausgenommen. Die Garantie verfällt, wenn das Gehäuse geöffnet wurde oder der Schaden durch unsachgemäße Bedienung verursacht wurde.

**GARANTIE:** De garantietermijn is 2 jaar vanaf de verkoopdatum, bevestigd door de stempel van de verkoper, ook als het apparaat niet gebruikt is. De garantie dekt alle materiaal- en fabricagefouten. Slijtageonderdelen vallen niet onder de garantie. De garantie is nietig als het apparaat op onbevoegde wijze veranderd is en als het defect te wijten is aan een oneigenlijk gebruik.

**GARANTIA:** La duración de la garantía es de 2 años a partir de la fecha de compra (se verificará en el albarán de entrega del establecimiento vendedor), aunque el aparato no se haya utilizado. La garantía cubre todas las sustituciones o reparaciones que fuesen necesarias por defectos de material eléctrico o de fabricación, excepto los componentes sujetos a desgaste. La garantía se anula cuando el aparato haya sido manipulado o cuando se utilice incorrectamente.

**GARANTIA:** A garantia é válida por 2 anos a partir da data de aquisição do aparelho, comprovada pelo carimbo do estabelecimento vendedor, mesmo que o aparelho não tenha sido usado. A garantia cobre todas as substituições ou reparações necessárias devido a defeitos das partes elétricas ou de fabrico. Não estão incluídos na garantia as peças e componentes sujeitas a desgaste. A garantia é automaticamente anulada se o aparelho tiver sido manipulado por um técnico não autorizado ou se o aparelho for utilizado de uma forma incorrecta.

**الضمان:** تسري مدة الضمان من تاريخ شراء الجهاز المعتمد من خلال ختم البائع وتنتهي بعد مرور عامين (2) حتى إذا لم يتم استخدام الجهاز. يغطي الضمان جميع الاستبدالات أو التصليحات الضرورية نتيجة لعيوب في المواد الكهربائية أو التصنيع. لا يغطي الضمان الأجزاء الخاضعة للبلبي والتلف نتيجة الاستخدام. يصبح الضمان لاغياً في حالة العبث بالجهاز أو إذا كان العيب ناتج عن الاستخدام غير السليم.

ALLEGARE FATTURA - JOINDRE FACTURE - ENCLOSE PURCHASE INVOICE  
RECHNUNGSKOPIE BEILEGEN - ADJUNTAR FACTURA

ارفق فاتورة الشراء

|  |   |  |
|--|---|--|
| <b>GARANZIA</b><br><b>WARRANTY</b><br><b>GARANTIE</b><br><b>GARANTIA</b><br>الضمان<br><b>2 ANNI</b><br><b>2 YEARS</b><br><b>2 ANS</b><br><b>2 JAHRE</b><br><b>2 JAAR</b><br><b>2 AÑOS</b><br><b>2 ANOS</b> | DATA/DATE/DATUM/FECHA<br>التاريخ  | ACQUIRENT/ACHETEUR/BUYER/KÄUFER/COMPRADOR<br>المشتري |
|  | INDIRIZZO/ADDRESS/ADRESSE/DIRECCIÓN/MORADA<br>العنوان   |  |
|  | TIMBRO RIVENDITORE/CACHET DU REVENDEUR/SELLER'S STAMP<br>STEMPEL DES VERKÄUFERS/SELLO VENDEDOR/CARIMBO DO REVENDEDOR<br>ختم البائع  |  |
| (2) عامان<br><b>Art. A04520WW</b>  |  INDA srl - Via dell' industria, 41<br>24040 Pagazzano (BG)<br>Tel. 0039 0363 38061 - Fax 0039 0363 070035<br>www.inda.net |  |