

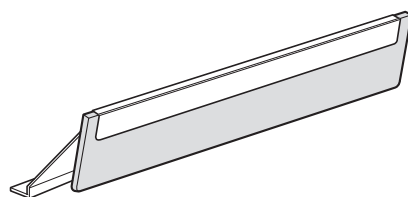

LAMPADA  
LAMP  
LAMPE  
LAMPE  
LAMP  
APLIQUE  
LÂMPADA



Art. V502040

IP 44 CE LED 6W RoHS

- I** ISTRUZIONI DI MONTAGGIO
- GB** MOUNTING INSTRUCTIONS
- F** INSTRUCTIONS DE MONTAGE
- D** MONTAGEANWEISUNGEN
- NL** MONTAGEINSTRUCTIES
- E** INSTRUCCIONES DE MONTAJE
- P** INSTRUÇÕES DE MONTAGEM

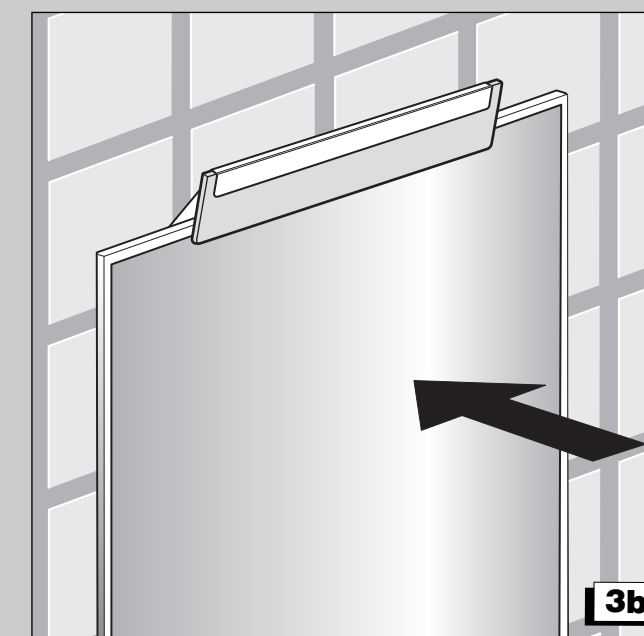
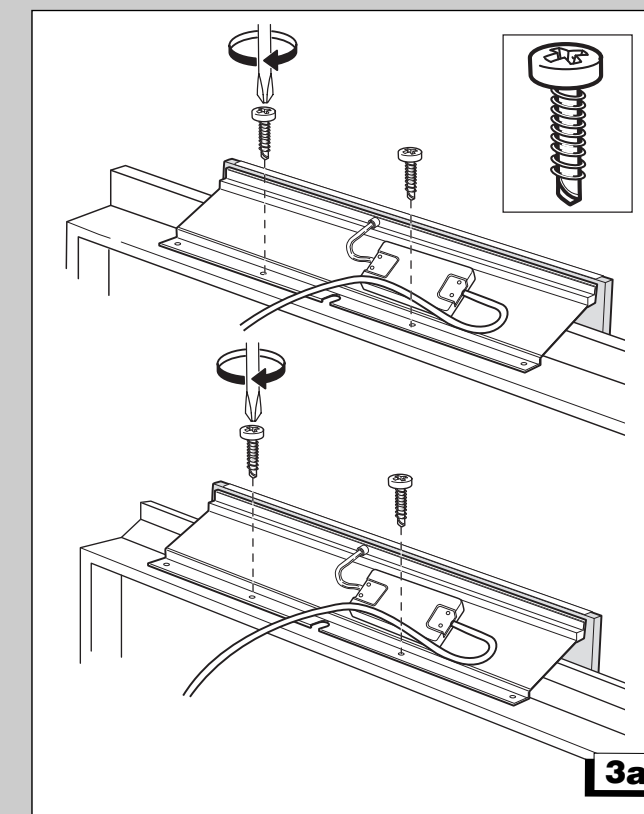
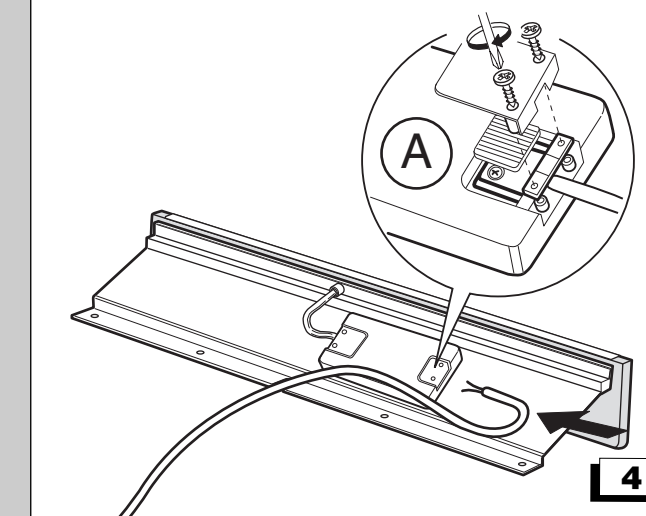
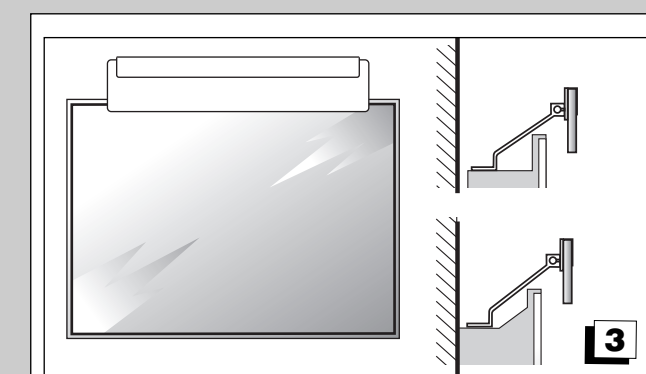
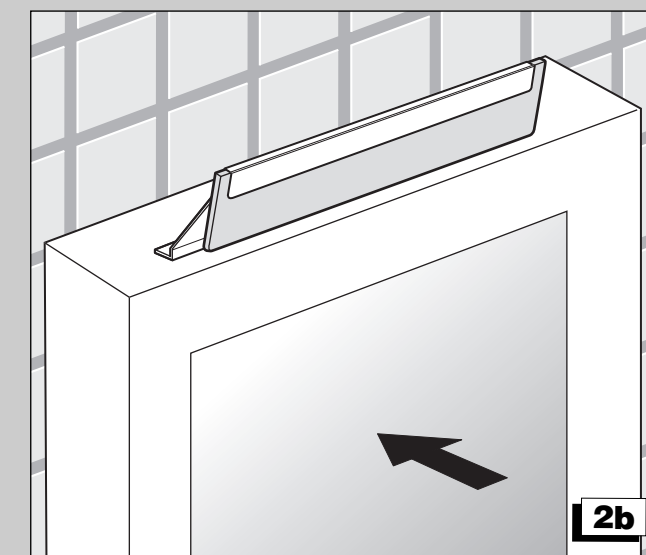
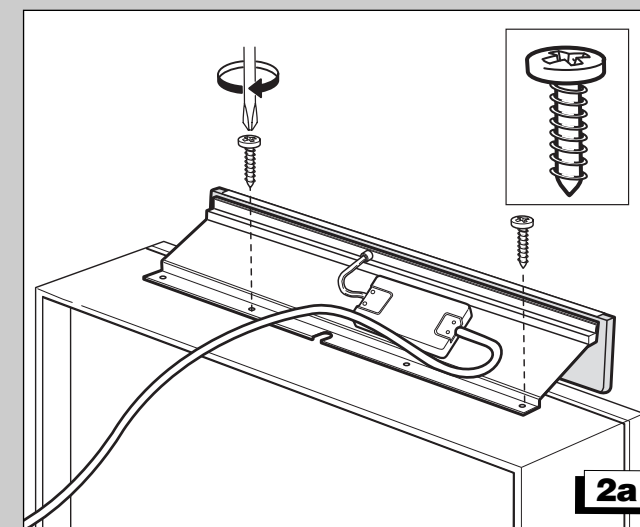
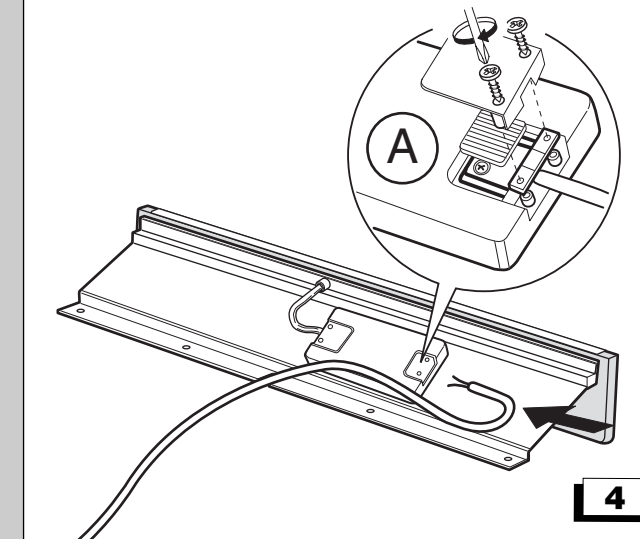
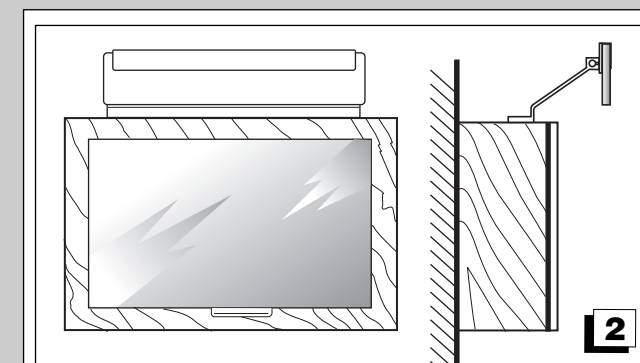
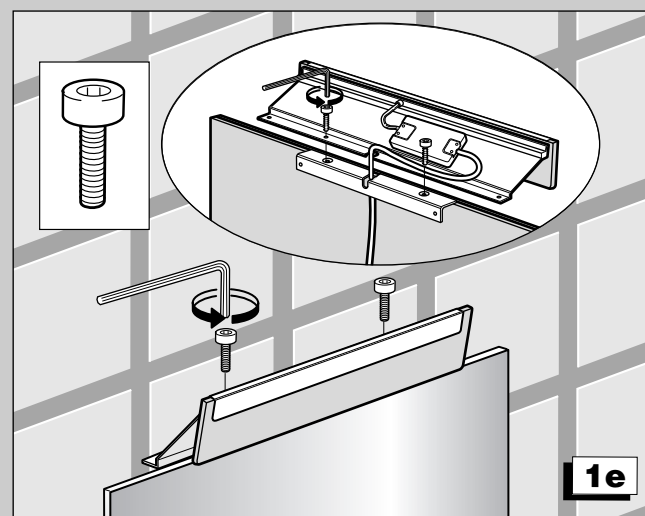
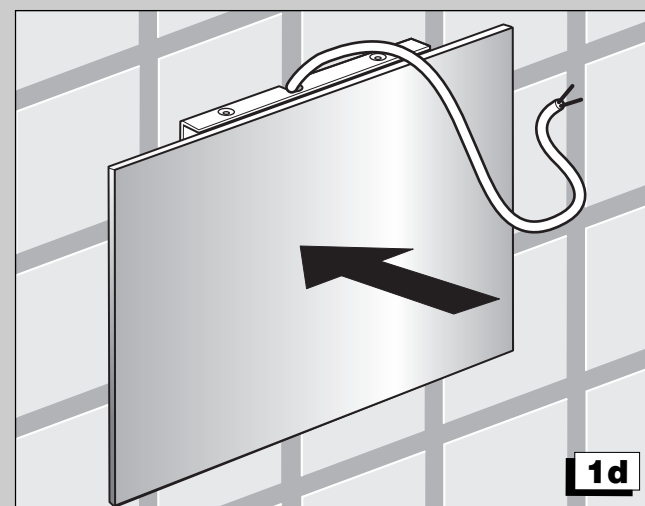
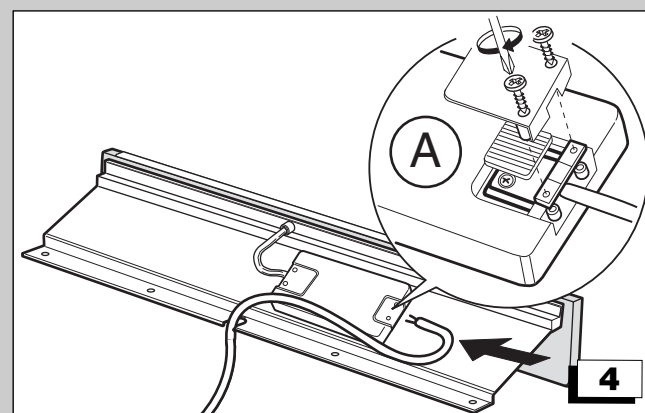
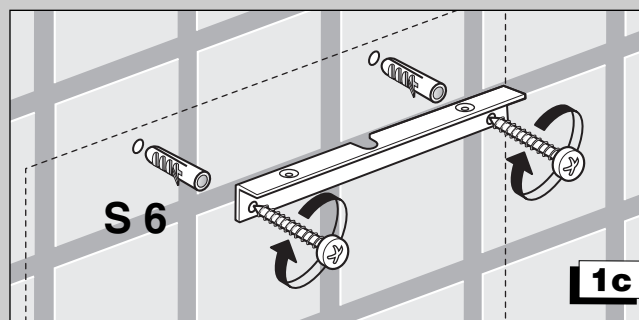
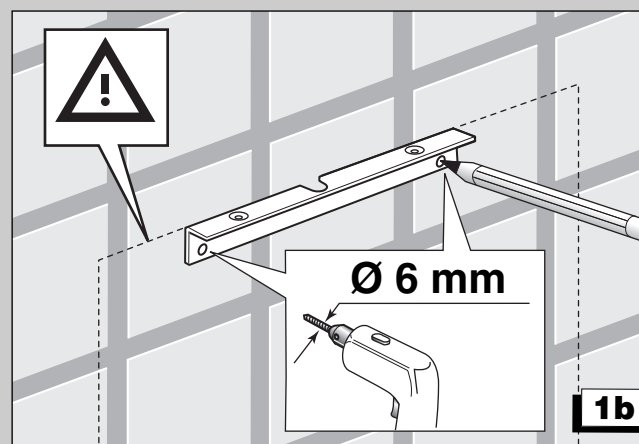
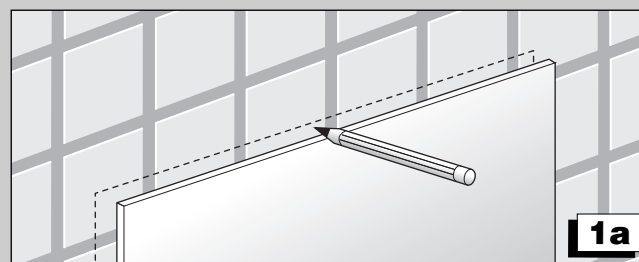
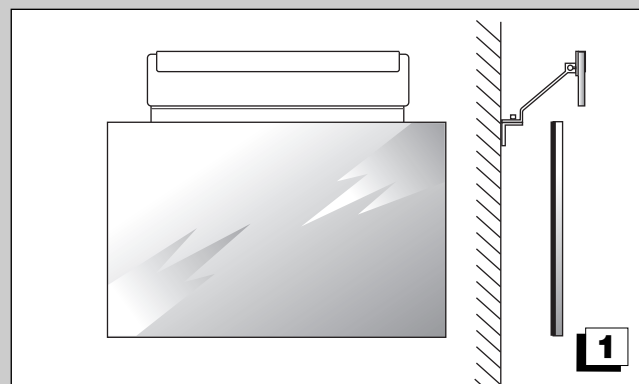

INDA srl - Via dell' industria, 41  
24040 Pagazzano (BG)  
Tel. 0039 0363 38061 - Fax 0039 0363 070035  
www.inda.net

03/2014

**I**

● **L'installazione e il collegamento elettrico devono essere eseguiti solo da personale specializzato. Attenersi scrupolosamente alle prescrizioni impiantistiche e di installazione previste nel paese in cui viene installato il prodotto.**

## ATTENZIONE:

- L'apparecchio deve essere protetto da un interruttore differenziale con  $I_{\Delta n} \leq 30$  mA
- Prima di qualsiasi operazione (pulizia-sostituzione delle lampadine-installazione dell'apparecchio) togliere sempre tensione dall'impianto.
- Prima di effettuare l'installazione verificare che la posizione scelta sia conforme alle distanze di sicurezza previste dalle normative del paese in cui viene installato il prodotto.
- Installare l'apparecchio in modo che le parti metalliche dello stesso non siano in contatto con parti dell'installazione elettrica collegate al conduttore di terra.
- L'apparecchio è adatto solo per uso interno.
- L'apparecchio deve essere installato sullo specchio o sull'armadietto, in modo che il cavo d'alimentazione sia posizionato sempre dietro lo stesso e non sia accessibile.
- Se il cavo di alimentazione e/o altri componenti sono danneggiati devono essere immediatamente sostituiti con pezzi di ricambio l'operazione deve essere eseguita solo da personale specializzato al fine di garantire la sicurezza del prodotto. INDA declina ogni responsabilità per il mancato rispetto del suddetto obbligo.
- Classificazione secondo EN 62471:2008: 'Gruppo Esente' per i rischi fotobiologici
- Il foglio istruzioni deve essere conservato e consegnato al personale addetto alla pulizia/manutenzione

## INSTALLAZIONE:

**1 - 2 - 3** Installare la lampada seguendo le istruzioni indicate.

- 4** Prendere dietro allo specchio l'uscita della rete di alimentazione
- Smontare il coperchio della protezione isolante **A**.
  - Allentare le viti del bloccacavo.
  - Introdurre i cavi della rete di alimentazione e collegarli alla morsetteria.
  - Fissare le viti del bloccacavo.

- Fissare lo specchio alla parete.

 Smaltimento di rifiuti di apparecchiature elettriche ed elettroniche (RAEE) nell'Unione Europea.

Questo simbolo che appare sul prodotto o sulla confezione indica che il prodotto è soggetto a raccolta differenziata. Gli utenti devono provvedere allo smaltimento delle apparecchiature da rottamare portandole al luogo di raccolta indicato per il riciclaggio delle apparecchiature elettriche ed elettroniche. La raccolta e il riciclaggio separati delle apparecchiature da rottamare in fase di smaltimento favoriscono la conservazione delle risorse naturali e garantiscono che tali apparecchiature vengano rottamate nel rispetto dell'ambiente e della tutela della salute. Per ulteriori informazioni sui punti di raccolta delle apparecchiature da rottamare, contattare il rivenditore presso il quale è stato acquistato il prodotto.

**GB**

● **Installation and electrical connections must be carried out by qualified personnel only. Carefully follow all regulations regarding installation and systems that are applicable in the country where the product is to be installed.**

## PLEASE NOTE:

- The luminaire must be protected by a differential switch with  $I_{\Delta n} \leq 30$  mA
- Before any operation (cleaning - changing light bulbs - installing the luminaire) always disconnect the power supply.
- Before installing, check that the position chosen is compliant with requirements for safety distances under the standards of the country where the product is to be installed.
- Install the luminaire so that its metal parts do not touch the components of the electrical in stallation connected with the earth conductor.
- The luminaire is suitable for indoor use only.
- The luminaire must be installed on a mirror or cabinet in such a way that the electrical wires are situated behind the mirror or cabinet and are not accessible.
- If the wire and/or some other components are damaged, they must be immediately replaced with spare parts. This should be done only by specialized people, to ensure product safety. INDA disclaims any liability for failure to comply with this obligation.
- Classification under EN 62471:2008: 'Exempt Group' for photobiological risks
- The instruction sheet must be kept and made available to personnel entrusted with cleaning/maintenance operations.

## INSTALLATION:

**1 - 2 - 3** Install the lamp following instructions.

- 4** Arrange power supply behind the mirror
- Remove the isolating protection cover **A**
  - Loosen up clamp screws.
  - Insert power supply wires and connect them to the electrical connector.
  - Tighten up clamp screws.
- Fix mirror to the wall

 Disposal of Waste Electrical and Electronic Equipment (WEEE) in the European Union.

This symbol appears on the product or on the packaging to indicate that the product must be collected separately. Users must arrange for the disposal of worn out equipment by taking it to the proper collection centre for recycling waste electrical and electronic equipment. Separate collection and recycling of worn out equipment during the disposal process favours the conservation of natural resources and guarantees safe disposal of said equipment protecting both the environment and human health. For more information on the collection centres for worn out equipment, contact the sales outlet where the product was purchased.

**F**

● **L'installation et le raccordement électrique doivent être effectués uniquement par du personnel spécialisé. S'en tenir scrupuleusement aux prescriptions en matière d'équipement et d'installation prévues dans le pays dans lequel le produit est installé.**

## ATTENTION :

- L'appareil doit être protégé par un interrupteur différentiel avec  $I_{\Delta n} \leq 30$  mA.
- Avant toute opération (nettoyage - remplacement des ampoules - installation de l'appareil), toujours couper la tension de l'installation.
- Avant d'effectuer l'installation, vérifier que la position est bien conforme aux distances de sécurité prévues par les réglementations du pays dans lequel le produit est installé.
- Installer l'appareil de manière à ce que les parties métalliques de celui-ci ne soient pas en contact avec les parties de l'installation électrique reliées au conducteur de terre.
- L'appareil convient uniquement pour un usage en intérieur.
- L'appareil doit être installé sur le miroir ou sur l'armoire afin que le câble d'alimentation soit toujours positionné derrière celui-ci et ne soit pas accessible.
- Si le câble et / ou d'autres pièces sont cassés ils doivent être immédiatement remplacés par des pièces de rechange. Ce ci doit être effectué uniquement par du personnel qualifié pour assurer la sécurité des produits. INDA décline toute responsabilité pour manquement à cette obligation.
- Classification selon EN 62471:2008 : « Groupe Exempt » pour les risques photobiologiques.
- La feuille d'instructions doit être conservée et donnée au personnel chargé du nettoyage/entretien.

## INSTALLATION :

**1 - 2 - 3** Installer la lampe selon les instructions suivantes.

- 4** Préparer la sortie de la ligne d'alimentation derrière le miroir.
- Démontez le couvercle de la protection isolante **A**.
  - Desserrer les vis du serracâble.
  - Introduire les câbles de la ligne d'alimentation et les raccorder à la boîte de connexion **D**.
  - Fixer les vis du serracâble.
- Accrocher le miroir au mur.

 Élimination des déchets d'équipements électriques et électroniques (DEEE) dans l'Union Européenne.

Ce symbole, présent sur le produit ou l'emballage, indique que le produit doit faire l'objet d'un ramassage sélectif. Les utilisateurs doivent procéder à l'élimination des équipements à mettre au rebut en les acheminant vers le lieu de ramassage indiqué pour le recyclage des équipements électriques et électroniques. Ramasser et recycler de façon séparée les équipements à mettre au rebut lors de la phase d'élimination permet de mieux préserver les ressources naturelles. Cela permet aussi de garantir que ces équipements soient mis au rebut dans le respect de l'environnement et de la protection de la santé. Pour plus d'informations sur les points de collecte des équipements à mettre au rebut, veuillez contacter le revendeur chez qui vous avez acheté le produit.

**D**

● **Installation und Stromanschluss sind ausschließlich von Fachpersonal auszuführen. Beachten Sie die Bestimmungen für Anlagen und Installationen, die in Ihrem Land vorgeschrieben sind.**

## ACHTUNG:

- Das Gerät muss durch einen Schutzschalter mit Nennfehlerstrom  $I_{\Delta n} \leq 30$  mA geschützt sein.
- Vor jeder Tätigkeit (Reinigung/Ersatz der Lampen/Installation der Leuchte) immer den Strom abschalten.
- Vor der Installation prüfen, dass die gewählte Position mit den im Installationsland vorgeschriebenen Sicherheitsabständen übereinstimmt.
- Leuchte so installieren, dass die Metallteile die an den Erdleiter angeschlossenen Leitungen nicht berühren.
- Die Leuchte ist ausschließlich zum Gebrauch in Innenräumen vorgesehen.
- Die Leuchte muss so am Spiegel oder am Schrank befestigt werden, dass das Netzkabel vollständig dahinter verborgen bleibt und nicht zugänglich ist.
- Wenn das Netzkabel und / oder andere Bestandteile beschädigt sind, müssen diese sofort durch Ersatzteile ersetzt werden. Dies sollte nur von geschultem Personal durchgeführt werden, um die Produktsicherheit zu gewährleisten.
- INDA übernimmt keinerlei Haftung für die Nichteinhaltung dieser Verpflichtung.
- Einstufung nach EN 62471:2008: "von photobiologischem Risiko freie Gruppe"
- Die Anweisungen müssen aufbewahrt und dem für Reinigung und Wartung zuständigen Personal übergeben werden.

## INSTALLATION:

**1 - 2 - 3** Die Lampe nach den folgenden Anweisungen installieren.

- 4** Hinter dem Spiegel einen Stromanschluss vorbereiten.
- Schutzabdeckung der Isolierung **A** entfernen.
  - Schrauben der Klemme lösen.
  - Netzanschluss einführen und mit verbinden.
  - Schrauben der Klemme anziehen.

- Den Spiegel nun an die Wand montieren.

 Entsorgung elektrischer und elektronischer Altgeräte (WEEE) in der Europäischen Gemeinschaft.

Dieses auf dem Produkt oder der Verpackung vorhandene Symbol weist darauf hin, dass das Produkt getrennt entsorgt werden muss. Die Benutzer müssen Geräte, die verschrotet werden sollen, zu den angegebenen Sammelstellen zum Recycling elektrischer und elektronischer Altgeräte bringen. Getrennte Sammlung und Recycling von Altgeräten zur Entsorgung fördern die Erhaltung der natürlichen Ressourcen und garantieren, dass diese Geräte gesundheits- und umweltgerecht verschrotet werden. Weitere Information zu den Sammelstellen für Altgeräte erhalten Sie von Ihrem Einzelhändler, bei dem sie das Produkt erworben haben.

**NL**

● **De installatie en de elektrische verbindingen mogen alleen worden uitgevoerd door gespecialiseerd personeel. Men dient zich strikt te houden aan de voorschriften betreffende installeringen en van installatie die gelden in het land waarin het product wordt geïnstalleerd.**

## LET OP:

- De apparatuur moet worden beschermd door een differentieel schakelaar met  $I_{\Delta n} \leq 30$  mA.
- Voordat men welke handeling dan ook gaat uitvoeren (schoonmaken- vervangen van lampen, installatie van het apparaat) altijd de stroom van de installatie uitschakelen.
- Voordat men de installatie uitvoert, ervoor zorgen dat de locatie van uw keuze voldoet aan de vereiste veiligheidsafstanden volgens de voorschriften van het land waarin het product wordt geïnstalleerd.
- Installeer het toestel zodanig dat de metalen delen ervan niet in contact komen met delen van de elektrische installatie verbonden met de aardlekschakelaar.
- Het apparaat is alleen geschikt voor intern gebruik.
- De apparatuur moet worden geïnstalleerd op de spiegel of op het kastje, zodanig dat de stroomkabel er altijd achter zit en niet toegankelijk is.
- Indien de voedingskabel en/of andere componenten beschadigd zijn, moeten deze onmiddellijk vervangen worden met andere onderdelen. De vervanging mag alleen uitgevoerd worden door gespecialiseerde technicus om zodoende de veiligheid van het product te verzekeren. INDA weigert de verantwoordelijkheid op zich te nemen mits deze verplichting niet uitgevoerd wordt.
- Classificatie volgens EN 62471:2008: "Groep vrij van" fotobiologische risico's
- De handleiding moet worden bewaard en geleverd aan het personeel dat belast is met schoonmaak/onderhoud.

## INSTALLATIE:

**1 - 2 - 3** De lamp volgens de aangegeven instructies installeren.

- 4** Achter de spiegel de elektrische alimentatie voorzien
- De deksel van de beschermingsisolering **A** verwijderen.
  - De schroeven van de kabelrem losdraaien.
  - De elektrische kabels invoeren en bevestigen aan de klem.
  - De schroeven van de kabelrem vastdraaien.

- De spiegel aan de wand bevestigen.

 Verwijdering van afval van elektrische en elektronische apparatuur (RAEE) in de Europese Unie.

Dit symbool dat vermeld staat op het product of op de verpakking geeft aan dat het product via een gescheiden afvalverwerkingsysteem verwijderd moet worden. De gebruikers moeten er zorg voor dragen dat de te verwijderen apparatuur terecht komt op de plaats die is aangegeven voor recycling van elektrische en elektronische apparatuur. De gescheiden inzameling en hergebruik van apparatuur die wordt weggegooid is gunstig voor het behoud van de natuurlijke grondstoffen en garandeert dat deze apparaten worden verwijderd met respect voor het milieu en de zorg voor de gezondheid. Voor meer informatie over de plaatsen waar apparatuur ingezameld wordt kunt u contact opnemen met de leverancier waar u het product heeft gekocht.

**E**

● **La instalación y conexión eléctrica deben ser efectuadas solamente por personal especializado. Seguir atentamente las indicaciones y normativas en vigor en el país donde se instala el producto**

## ATENCIÓN:

- El aparato tiene que estar protegido para un interruptor diferencial con  $I_{\Delta n} \leq 30$  mA
- Antes de cualquier operación (limpieza, sustitución de bombilla, instalación del aparato) siempre quitar la tensión de la red
- Antes de efectuar la instalación asegurarse de que la posición elegida sea conforme a las distancias de seguridad previstas por las normativas en vigor en el país donde se instala el producto
- Instalar el aparato de manera que las partes metálicas del mismo no sean en contacto con las partes de la instalación eléctrica conectadas a la toma de tierra
- Este aparato es conforme solo para uso interno
- El aparato tiene que ser montado sobre el espejo o sobre el mueble de manera que el cable de conexión a la red eléctrica siempre sea posicionado de tras al mismo y no sea accesible
- La sustitución de los cables eléctricos u otros componentes, en caso de daño, debe ser efectuada de inmediato y sólo por personal cualificado. INDA no asume ninguna responsabilidad en el caso de no respetar esta condición obligatoria.
- Clasificación según EN 62471: 2008: Grupo exento de riesgos foto-biológicos
- La hoja de instrucciones tiene que ser guardada y entregada al personal que se encarga de la limpieza y la manutención

## INSTALACIÓN

**1 - 2 - 3** Instalar la lámpara según las instrucciones indicadas.

- 4** Preparar detrás del espejo la salida de la red de alimentación
- Desmontar la tapa de la protección **A**
  - Aflojar los tornillos de la abrazadera.
  - Introducir los cables de la red de alimentación y conectarlos a la clemna.
  - Fijar los tornillos de la abrazadera.

- Fijar el espejo a la pared.

 Eliminación de residuos de aparatos eléctricos y electrónicos (RAEE) dentro la Unión Europea

Este símbolo que aparece sobre el producto o la caja indica que el producto es objeto de recogida diferenciada. Los usuarios tienen que asumirse la responsabilidad de eliminar los aparatos que se elimi nan llevándolos a un lugar de recogida indicado para la eliminación de residuos de aparatos eléctricos y electrónicos. La recogida y eliminación separata de los aparatos favorecen la conservación de los recursos naturales y garantizan que tales aparatos sean eliminados en el respeto del medio ambiente y la tutela de la salud. Para obtener más informaciones referente la recogida de los aparatos para eliminar, contactar el vendedor donde se ha comprado el producto.

**P**

● **A instalação e a conexão elétrica devem ser realizadas somente por pessoal especializado. Respeitar minuciosamente as prescrições de estabelecimento e instalação previstas no país em que o produto é instalado.**

## ATENÇÃO:

- O aparelho deve estar protegido por um interruptor diferencial com  $I_{\Delta n} \leq 30$  mA
- Antes de qualquer operação (limpeza-sustituição das lâmpadas da instalação do aparelho), retire sempre a tensão elétrica da instalação.
- Antes de efectuar a instalação, verifique se a posição escolhida está correcta em relação às distâncias de segurança previstas pelas normas do país em que o produto será instalado.
- Instale o aparelho de forma que as partes metálicas do mesmo não estejam em contacto com as partes da instalação eléctrica conectadas ao condutor de ligação à terra.
- O aparelho é adequado somente para uso interno.
- O aparelho deve ser instalado no espelho ou no armário, de forma que o cabo de alimentação possa ser posicionado sempre atrás do mesmo e não seja acessível.
- Se o cabo e/ou outro componente estiver danificado, devem ser substituídos de imediato com peças de substituição. Deverá ser efectuada somente por pessoal especializado, para garantir a segurança no produto. A INDA declina toda e qualquer responsabilidade pelo não cumprimento de tal obrigação.
- Classificação de acordo com EN 62471:2008: "Grupo Isento" para os riscos fotobiológicos
- A folha de instruções deve ser conservada e entregue ao pessoal responsável pela limpeza/manutenção

## INSTALAÇÃO

**1 - 2 - 3** Instale a lâmpada de acordo com as instruções.

- 4** Providenciar alimentação eléctrica por trás do espelho
- Remover a tampa de protecção do isolamento **A**
  - Remover os parafusos de fixação.
  - Colocar os fios da alimentação eléctrica e faça a ligação dos mesmos com o conector eléctrico.
  - Apertar os parafusos de fixação.

- Fixe o espelho à parede

 Eliminação de resíduos de equipamentos eléctricos e electrónicos (REEE) na União Europeia

Este símbolo que aparece no produto ou na embalagem indica que o produto está sujeito a uma recolha diferenciada. Os utilizadores devem proceder à eliminação dos aparelhos em fim de vida, depositando-os no centro de recolha indicado para a reciclagem dos equipamentos eléctricos e electrónicos. A recolha e a reciclagem separadas dos aparelhos em fim de vida favorecem a conservação dos recursos naturais e a eliminação dos mesmos de uma forma que garante o respeito pelo ambiente e a protecção da saúde pública. Para mais informações sobre os pontos de recolha dos aparelhos a eliminar, contacte o revendedor no qual adquiriu o produto.